

**BE COOL**

## **BEDIENUNGSANLEITUNG**

**Balance Board**  
**Graffiti 6,5" (BC-BB6521GD)**  
**Carbon 6,5" (BC-BB6521CB)**



**HERZLICHEN GLÜCKWUNSCH!**  
VIELEN DANK, DASS SIE SICH FÜR EIN PRODUKT VON BE COOL  
ENTSCHIEDEN HABEN.

## INHALTSVERZEICHNIS

1. Besondere Sicherheitshinweise	3
2. Allgemeine Sicherheitshinweise	4-5
3. Hinweis zur Tiefenentladung	6
4. Lieferumfang	6
5. Einführung	6
5.1 Produktbeschreibung	7
5.2 Gewichts- und Geschwindigkeitsbeschränkungen	8
5.3 Reichweite	8
6. Inbetriebnahme	9
6.1 Akku aufladen	9
6.2 Tipps zum korrekten Umgang mit dem Akku	10
6.3 Batterieindikatoren	10
6.4 Kalibrieren	11
6.5 Schutzfunktionen	11
7. Fahren mit dem Balance Board	12
7.1 Vorbereitung	12
7.2 Bekleidung	12
7.3 Aufsteigen	12
7.4 Steuern	13
7.5 Absteigen	13
7.6 Tipps zum korrekten Fahren	13-15
8. Pflege und Wartung	15-16
9. Spezifikationen & Technische Informationen	16-17
10. Konformitätserklärung	17
11. Garantie	18

## 1. BESONDERE SICHERHEITSHINWEISE

LESEN SIE BITTE DIE BEDIENUNGSANLEITUNG SORGFÄLTIG DURCH, BEVOR SIE IHR BE COOL BALANCE BOARD IN BETRIEB NEHMEN ODER WARTEN. SCHÜTZEN SIE SICH SELBST UND ANDERE, INDEM SIE DIE SICHERHEITSHINWEISE BEFOLGEN. DIE NICHTBEACHTUNG VON ANWEISUNGEN KÖNNTE ZU PERSONEN UND/ODER SACHSCHÄDEN FÜHREN.



Das Ausrufezeichen im Dreieck weist den Nutzer darauf hin, dass wichtige Anleitungen oder Erklärungen zum Betrieb und/oder Wartung des Geräts vorhanden sind. Bitte lesen Sie die Bedienungsanleitung aufmerksam durch, bevor Sie das Gerät verwenden.

### WARNUNG!

Um die Gefahr eines elektrischen Schlags zu verringern, entfernen Sie nicht das Gehäuse dieses Geräts. Im Inneren befinden sich keine Teile, die vom Nutzer selbst repariert werden können. Versuchen Sie daher nicht selbst, innere Teile zu reparieren oder zu warten. Überlassen Sie Reparaturen qualifiziertem Servicepersonal.



### ACHTUNG!

- Das Balance Board **DARF NICHT** im Straßenverkehr benutzt werden!
- Das Fahren mit dem Balance Board darf keine Gefährdung oder Behinderung anderer Verkehrsteilnehmer darstellen.
- Nicht für Sprünge oder Stunts verwenden!
- Nicht bei Nässe, Regen oder Glätte verwenden!
- Nicht unter Einfluss von Drogen oder Alkohol verwenden!
- Vermeiden Sie Wege mit Hindernissen wie Zweigen, Müll oder Steinen!
- Vermeiden Sie steile Steigungen!
- Fahren Sie nicht schneller als empfohlen!
- Belasten Sie das Gerät nicht stärker als zulässig!



### ACHTUNG!

Personen mit Seh-, Gleichgewichts-, Koordinations-, Reflex-, Muskel- oder Knochenbeschwerden **DÜRFEN** dieses Fahrzeug **NICHT** verwenden!



### ACHTUNG!

Kinder unter 10 Jahren dürfen das Gerät nicht in Verwendung nehmen. Kindern ab 10 Jahren mit Radfahrausweis und Kindern bis 12 Jahren in Begleitung einer Aufsichtsperson, die mind. 16 Jahre alt ist, dürfen das Balance Board in Verwendung nehmen – allerdings muss zuvor eine ausführliche Anleitung zur Benutzung des Balance Boards in einer sicheren Art und Weise durchgeführt werden, sowie die bestehenden Gefahren beschrieben werden.

## 2. ALLGEMEINE SICHERHEITSHINWEISE

- Entfernen Sie sorgfältig die Verpackung und stellen Sie sicher, dass das Balance Board nicht beschädigt ist.
- Nutzen Sie das Gerät nicht, wenn es erkennbare Beschädigungen aufweist.
- Öffnen oder modifizieren Sie das Balance Board nicht, anderenfalls erlischt die Herstellergarantie und es können Fehlfunktionen entstehen, die zu schweren körperlichen Verletzungen führen können – bis hin zum Tode.
- Fahren Sie das Balance Board nur an Orten, an denen das Fahren ausdrücklich erlaubt ist. Verwenden Sie das Balance Board nie, wenn Sie übermüdet oder unkonzentriert sind. Seien Sie immer geistesgegenwärtig und erkennen Sie die Gefahrensituation frühzeitig.
- Wir empfehlen das Tragen qualifizierter und entsprechend eigener Erfahrung notwendiger Schutzkleidung wie Helm, Hand- und Knieprotektoren, etc. wie bei vergleichbaren Sportarten.
- Vermeiden Sie plötzliche Richtungswechsel – besonders bei hohen Geschwindigkeiten.
- Fahren Sie auf Sicht und seien Sie immer bremsbereit.
- Fahren Sie nicht bei schlechtem Wetter wie zum Beispiel Schnee, Regen, Hagel, vereisten Straßen oder bei extremer Hitze – STURZGEFAHR!
- Benutzen Sie das Balance Board nicht bei einer Umgebungstemperatur über 50°Grad und fahren Sie auch nicht zu lange bei über 40°Grad.
- Fahren Sie nicht in der Nähe von Swimmingpools oder anderen, großen Wasseransammlungen.
- Fahren Sie das Balance Board nicht in der Nähe von anderen Kraftfahrzeugen, öffentlichen Straßen und Wegen.
- Telefonieren und Texten Sie nicht während der Fahrt. Fahren Sie aufmerksam und nehmen Sie bewusst Ihr Umfeld geistesgegenwärtig wahr: Straßenzustand, Personen, Objekte, etc.
- Fahren Sie das Balance Board nicht an Orten mit vielen Personen. Fahren Sie äußerst rücksichtsvoll und achten Sie auf Personen und Gegenstände im Umfeld.
- Fahren Sie keine steilen Hügel (>15°) auf und ab. Bei leichten Hügeln und Gelände mit leichten Unebenheiten, hilft es bei der Fahrt die Knie leicht zu beugen, um Stöße und Vibrationen einzudämpfen. Dadurch behalten Sie die Balance bei leichten Unebenheiten bis zu einer bestimmten Intensität.
- Versuchen Sie niemals mit mehreren Personen gleichzeitig zu fahren. Das Balance Board ist nur geeignet für die Fahrt mit einer einzelnen Person.
- Transportieren Sie keine Gegenstände während des Fahrens.
- Das Aufheben des eingeschalteten Balance Boards vom Boden ist zu unterlassen, da ein rotierendes Rad (trotz Abschaltautomatik) zu Verletzungen führen könnte.
- Fahren Sie das Balance Board nicht während einer Schwangerschaft.
- Kinder und ältere Menschen dürfen nur unter Aufsicht erfahrener und erwachsener Personen fahren.
- Nie mit einem Sprung auf- bzw. absteigen. Versuchen Sie keine Stunts und Tricks mit dem Balance Board.
- Fahren Sie nie im Dunklen oder schlecht ausgeleuchteten Geländen.

- Über- bzw. unterschreiten Sie die angegebenen Gewichtsgrenze (Gewichtsbeschränkung) des Balance Boards nicht.
- Vermeiden Sie das Fahren an gefährlichen Orten, um Brand- und Explosionsunfälle aus dem Weg zu gehen, die durch z.B.: entzündliche Gase, Dämpfe, Flüssigkeiten, Staub, Fasern, verursacht werden können.
- Befolgen Sie alle nationalen und lokalen Gesetze, die für Ihre Region gültig sind in Bezug auf die Benutzung Ihres Balance Boards.
- Lassen Sie niemanden mit dem Balance Board fahren, der mit der Handhabung nicht vertraut ist und das Handbuch nicht gelesen hat. Für jeden Nutzer gelten die gleichen Richtlinien.
- Bitte prüfen Sie das Balance Board vor jeder Fahrt. Wenn Teile locker oder beschädigt sind oder andere anormale Betriebsbedingungen vorliegen, muss das Balance Board in Ordnung gebracht werden, bevor es in Betrieb genommen wird.
- Es besteht jedoch immer Verletzungsgefahr durch Sturz, Zusammenstoß oder Kontrollverlust.
- Bedenken Sie auch, dass der Motor oder der Akku überlastet werden können und ein „Einknicken“ verursachen kann!
- Treten während der Fahrt ungewöhnliche Geräusche oder ein Alarm des Fahrzeugs auf, ist die Fahrt umgehend zu beenden.



**DAS FAHREN MIT DEM BALANCE BOARD ERFOLGT AUF EIGENE GEFAHR UND VERANTWORTUNG.**

**NICHT ALLE GEFAHREN DIE ZU VERLETZUNGEN ODER SOGAR ZUM TODE FÜHREN KÖNNTEN, KÖNNEN IN DIESEM HANDBUCH ERFASST WERDEN.**

### 3. HINWEIS ZUR TIEFENTLADUNG

#### ACHTUNG!

#### Hinweis zur Tiefentladung des Akkus

Die Lebensdauer und Leistung eines Akkus ist abhängig von seinem Alter, der Pflege und wie oft dieser in Verwendung war. Im Vergleich zu anderen Akkumodellen haben Lithium-Ionen-Akkus eine sehr geringe Selbstentladung und müssen daher periodisch geladen werden. Auch wenn Sie Ihr Balance Board nicht in Verwendung haben, muss der Akku alle 2 Monate mindestens 2 Stunden aufgeladen werden, sonst verliert dieser an Kapazität. Regelmäßiges Laden bewahrt den Akku vor Tiefentladung.

**Bitte beachten Sie, dass ein tiefentladener Akku irreparabel zerstört ist und kostenpflichtig ausgetauscht werden muss, deswegen sollte der Akku auch im Betrieb niemals vollständig entladen werden!**

### 4. LIEFERUMFANG

- BE COOL Balance Board
- Ladegerät
- Separates Netzkabel für das Ladegerät
- Bedienungsanleitung

### 5. EINFÜHRUNG

Das BE COOL Balance Board ist ein intelligentes Fun-Sportgerät. Dieses Gerät ist eine intuitive, technologisch fortschrittliche Lösung, die die Fortbewegung mit Hilfe von einem Gyroskop und Beschleunigungssensoren, durch Gewichtverlagerung ermöglicht.

### 5.1 PRODUKTBESCHREIBUNG

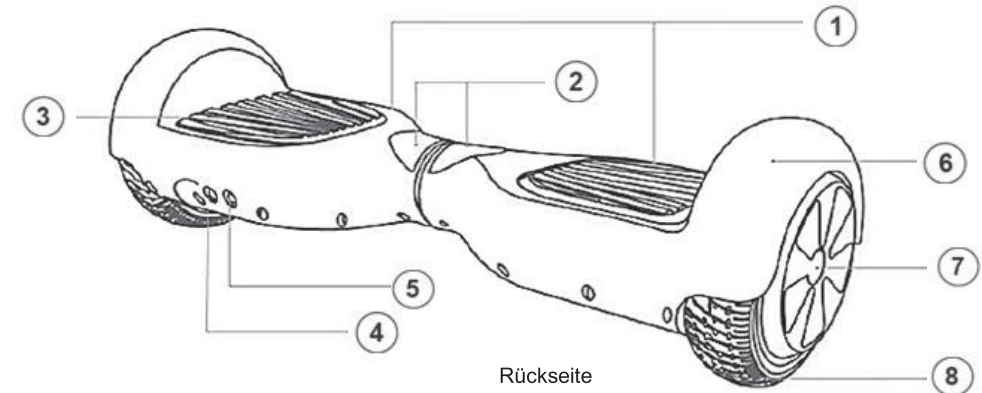

- |                                  |               |
|----------------------------------|---------------|
| 1. LED-Lichter (auf Vorderseite) | 5. Ladebuchse |
| 2. Batterieindikatoren-Lichter   | 6. Kotflügel  |
| 3. Standflächen                  | 7. Räder      |
| 4. ON/OFF-Schalter               | 8. Reifen     |

Rückseite

## 5.2 GEWICHTS – UND GESCHWINDIGKEITSBESCHRÄNKUNGEN



### WARNUNG

Bitte beachten Sie die Gewichts- und Geschwindigkeitsbeschränkungen zu Ihrer eigenen Sicherheit. Überschreiten bzw. unterschreiten Sie niemals die angegebenen Grenzwerte, die in dieser Bedienungsanleitung angegeben werden.

#### Gewichtsbeschränkung:

Höchstgewicht: 100kg

Mindestgewicht: 30kg

#### Geschwindigkeitsbeschränkung:

Höchstgeschwindigkeit bei herkömmlichem Betrieb: 12 km/h

### HINWEIS!

Sollten Sie schneller als 10 km/h fahren ertönt ein Warnsignal.

## 5.3 REICHWEITE

Im Folgenden finden Sie einige Faktoren, die die Reichweite des Balance Boards beeinflussen.

**Das Gelände:** Eine glatte, flache Oberfläche wird die Reichweite des Balance Boards erhöhen, während eine Fahrt mit Steigung und/oder unebenen Oberflächen die Reichweite verringert.

**Das Gewicht:** Das Gewicht des Benutzers beeinflusst die Reichweite. Eine Person mit geringerem Gewicht wird eine höhere Reichweite erreichen, als eine Person mit höherem Gewicht.

**Geschwindigkeit und Fahrstil:** Das Beibehalten einer moderaten Geschwindigkeit wird sich positiv auf die Reichweite des Balance Boards auswirken. Fahren mit hoher Geschwindigkeit für einen längeren Zeitraum, häufiges Anfahren, häufiges Stoppen, häufiges Beschleunigen und Abbremsen hingegen verringern die Reichweite des Balance Boards.

### HINWEIS!

Das Balance Board kann situationsabhängig eine Strecke von 10 km bei einem vollständig aufgeladenen Akku zurücklegen.

## 6. INBETRIEBNAHME

### 6.1 AKKU AUFLADEN

#### ACHTUNG!

Laden Sie vor der ersten Nutzung das Gerät vollständig auf.



#### WARNUNG!

Laden Sie das Gerät nach jeder Fahrt auf, um so eine Tiefenentladung zu verhindern.

Bitte beachten Sie beim Aufladen des Balance Boards folgendes:

1. Stellen Sie sicher, dass die Nennspannung des Balance Boards den örtlichen Spannungswerten entspricht, da sonst das Balance Board beschädigt werden kann. (100V ~ 240V; 50-60Hz).
2. Stecken Sie das Netzkabel in das Ladegerät und schließen es an das Stromnetz an → das Licht auf dem Ladegerät leuchtet GRÜN auf
3. Bevor Sie das Netzkabel an das Balance Board anstecken, achten Sie darauf, dass die Ladebuchse auf der Unterseite des Boards sauber und vor allem trocken ist, da Sie ansonsten einen elektrischen Stromschlag erleiden können.
4. Während das Gerät ausgeschaltet ist, stecken Sie das Netzkabel in die Ladebuchse → das Licht auf dem Ladegerät leuchtet nun ROT und signalisiert damit, dass das Balance Board geladen wird.
5. Sobald der Akku vollständig aufgeladen ist leuchtet das Licht auf dem Ladegerät GRÜN.
6. Ziehen Sie anschließend sowohl den Stecker aus dem Balance Board, als auch vom Stromnetz ab.

### HINWEIS!

Die durchschnittliche Ladedauer Batterie beträgt je nach Entladung des Akkus ca. 4 Stunden.

Während dem Ladevorgang blinkt das LED-Licht am Balance Board rot, wenn es vollgeladen ist blinkt die LED grün.



#### WARNUNG!

Vermeiden Sie ein Überladen des Akkus, da dieser durch die permanente Stromladung überhitzen und im schlimmsten Fall sogar explodieren könnte.



#### WARNUNG!

Laden Sie das Balance Board nur mit dem mitgelieferten Ladegerät und Netzkabel auf.

## 6.2 TIPPS ZUM KORREKTEM UMGANG MIT DEM AKKU

- Den Akku niemals aus dem Balance Board entnehmen.
- Wenn Sie das Balance Board nicht verwenden, laden Sie den Akku mindestens alle 2 Monate für 2 Stunden auf.
- Den Akku am Besten bei 7-15°C Raumtemperatur und trockener Umgebung lagern, dies reduziert die Selbstentladung.
- Den Akku niemals erhitzen oder ins offene Feuer werfen.
- Die Akkuzellen niemals über den Hausmüll entsorgen.
- Die Akkukontakte niemals mit Nässe in Berührung bringen.
- Die besten Betriebstemperaturen des Akkus liegen zwischen 10-30°C. Darüber und auch darunter verschlechtert sich die Leistungsabgabe, dies führt zu einer reduzierten Reichweite.
- Bitte beachten Sie, dass bei heißen Wetterbedingungen das Balance Board nicht für längere Zeit im abgestellten Auto aufbewahrt werden darf. Die Hitze könnte den Akku gefährden und einen Brand auslösen.

## 6.3 BATTERIEINDIKATOREN

Bitte achten Sie auf die Anzeige am Balance Board welches den Akkustand anzeigt:

- **LEUCHTET GRÜN** → Akkustand zwischen 100% - 50%
- **BLINKT GRÜN** → Akkustand zwischen 50% - 15%
- **LEUCHTET ROT** → Akkustand unter 15%



### WARNUNG!

Sobald die Anzeigen rot aufleuchten, stoppen Sie sofort die Fahrt. Durch den Strommangel kann es zu Gleichgewichtsverlust und in Folge zu Unfällen kommen.

## 6.4 KALIBRIEREN

Das Balance Board wird bereits korrekt kalibriert geliefert - es kann jedoch passieren, dass das Balance Board nach einiger Zeit einen unsymmetrischen Eindruck macht. Das Balance Board fühlt sich dann bei der Fahrt an, als ob es die Bewegung nicht richtig umsetzt.

Das kann durch Ausbalancieren des Balance Boards behoben werden, indem Sie wie folgt vorgehen:

1. Legen Sie das Gerät flach auf den Boden und richten es parallel zum Boden aus.
2. Drücken und halten Sie die ON/OFF-Taste bis ein Piepton ertönt, nach dem Piepton folgt ein wiederholendes akustisches Warnsignal.
3. Das Board kalibriert sich nun von selbst.
4. Schalten Sie nun das Gerät aus, indem Sie erneut die ON/OFF-Taste drücken um die Kalibrierung zu speichern.

## 6.5 SCHUTZFUNKTIONEN

Wenn es während des Betriebs zu Fehlfunktionen kommt, reagiert das Balance Board auf verschiedene Art und weisen wie z.B. durch Stoppen des Betriebs, Alarmanzeigen und Signaltönen.

Diese Reaktionen und Fehlfunktionen können folgende sein:

- Die Alarmanzeige leuchtet auf und es ist ein Signalton zu hören:
  - o wenn das Balance Board mehr als 10 Grad nach vorne oder hinten geneigt wird
  - o wenn Sie eine zu hohe Geschwindigkeit erreichen
  - o wenn der Batteriestand zu niedrig ist
- Das Gerät schaltet sich nach 15 Sekunden automatisch aus:
  - o wenn der Akku zu schwach ist und einen gewissen Schutzwert erreicht
- Das Gerät schaltet sich sofort aus:
  - o wenn das Board mehr als 35 Grad nach vorne oder hinten geneigt wird
  - o wenn der Akku für mehr als 15 Sekunden übermäßig entladen wird (wie z.B. bei langen Steigungen)



### WARNUNG!

Sobald die Alarmanzeige aufleuchtet oder ein Signalton ertönt, empfehlen wir Ihnen:

- die Geschwindigkeit zu reduzieren
- die Fahrweise zu ändern
- die Anzeige des Akkus zu überprüfen

Ignorieren Sie keinesfalls die Alarmanzeige oder den Signalton, da sich das Balance Board aufgrund der Schutzfunktion automatisch abschaltet kann, und der plötzliche und abrupte Stopp zu Unfällen führen könnte.

## 7. FAHREN MIT DEM BALANCE BOARD

Bitte lesen Sie die folgenden Anweisungen sorgfältig durch, bevor Sie das Balance Board in Verwendung nehmen:

### 7.1 VORBEREITUNG

Es wird empfohlen, Ihre erste Fahrt mit einer zweiten Person zu machen, die Ihnen beim Ausbalancieren Hilfestellung geben kann. Zudem sollten Sie für großzügige Platzverhältnisse sorgen und darauf achten, dass keine Hindernisse im Weg sind.

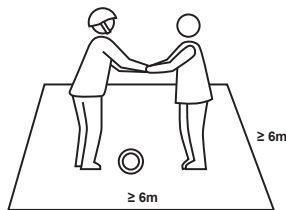

### 7.2 BEKLEIDUNG

Tragen Sie bei der Fahrt bequeme Freizeit- oder Sportbekleidung und feste, geschlossene Schuhe mit flachen Absätzen sowie einen Schutzhelm und Protektoren an den Knien und Ellbogen.



### 7.3 AUFSTEIGEN

Stellen Sie das Balance Board auf einen geraden und ebenen Boden und achten dabei darauf, dass die LED-Lichter nach vorne zeigen.

Drücken Sie die ON/OFF-Taste auf der Rückseite, beide Batterieindikatoren leuchten nun grün auf.

Stellen Sie sich hinter das Balance Board und bitten Ihren Helfer sich davor zu stellen.



Steigen Sie zunächst mit Ihrem starken Fuß auf die Standfläche und richten Sie sich das Balance Board so zu Recht, dass Sie mit dem anderen Fuß problemlos aufsteigen können.

Sobald Sie einen Fuß auf die Standfläche aufsetzen leuchtet das jeweilige LED-Licht.

Achten Sie darauf, dass Ihre Füße direkt beim Aufstieg richtig positioniert sind und vermeiden Sie es ungleichmäßig auf das Balance Board zu steigen, da es dazu führen kann die Kontrolle zu verlieren und das Verletzungsrisiko erhöht.



## 7.4 STEUERN

**VORWÄRTS FAHREN:** Verlagern Sie ihr Gewicht nach vorne.

**RÜCKWÄRTS FAHREN:** Verlagern Sie ihr Gewicht nach hinten.

**RECHTS FAHREN:** Verlagern Sie Ihren linken Fuß nach vorne.

**LINKS FAHREN:** Verlagern Sie Ihren rechten Fuß nach vorne.

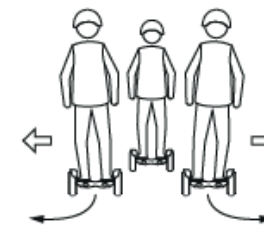
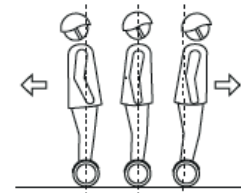

## 7.5 ABSTEIGEN

Bevor Sie vom Board absteigen, bringen Sie es zum kompletten Stillstand. Steigen Sie immer nach hinten vom Board ab. Nehmen Sie zügig einen Fuß vom Board und achten darauf, dass dieser fest auf dem Boden steht. Verlagern Sie Ihr Gewicht nicht auf den Fuß, den Sie noch auf dem Board stehen haben, da Sie die Kontrolle verlieren könnten. Anschließend können Sie den zweiten Fuß vom Board nehmen.



## 7.6 TIPPS ZUM KORREKTEN FAHREN

Vermeiden Sie Kollisionen jeglicher Art, um Stürze und Verletzungen zu vermeiden.

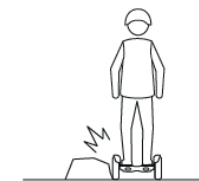

Passen Sie die Geschwindigkeit Ihrem Fahrkönnen an. Die Anfangsgeschwindigkeit sollte max. zwischen 3-5km/h liegen. Wenn es sich nicht vermeiden lässt und Sie ein Hindernis überfahren müssen, beugen Sie beim Überfahren die Knie, damit Sie in der Auslaufzone nicht die Balance verlieren.



## BE COOL

Das Balance Board ist zwar wasserabweisend aber nicht wasserfest – daher vermeiden Sie das Fahren durch Pfützen, auf nassem Untergrund oder bei Regen.



Wenn Sie Hindernisse durchfahren, achten Sie darauf, dass Sie sich nicht den Kopf stoßen.

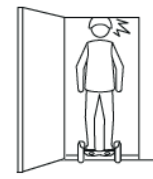

Achten Sie beim Durchfahren von Türen, dass das Balance Board nicht breiter als die Tür ist.  
Achten Sie auch auf Türschwellen und auf die Höhe des Türstocks damit es zu keiner Kollision kommt.

Vermeiden Sie Steigungen bzw. Gefälle von mehr als 15 ° zu befahren, da das Balance Board sonst an Stabilität verlieren könnte.



Vermeiden Sie starkes Beschleunigen oder Bremsen.



Der Betrieb durch 2 Personen oder der Transport von Passagieren ist untersagt.



Vermeiden Sie es über Stufen oder Treppen zu fahren.

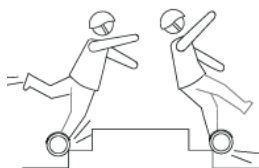

## BE COOL

Abrupte Pendelbewegungen sind untersagt.

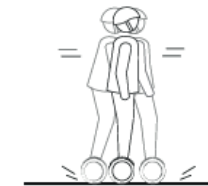

## 8. PFLEGE UND WARTUNG

### Reinigung

Verwenden Sie zur Grundreinigung des Balance Boards ausschließlich ein weiches und feuchtes Tuch. Verschmutzungen, die auf diese Art nicht zu entfernen sind, können mit einer Kunststoffpolitur oder warmem Seifenwasser entfernt werden.

Verwenden Sie niemals Alkohol, Reinigungsbenzin, Aceton oder andere ätzende und flüchtig chemische Lösungsmittel, welche die Kunststoffoberfläche angreifen. Diese Substanzen können das Aussehen und die äußere Struktur beschädigen. Reinigen Sie das Balance Board niemals mit einem starken Wasserstrahl oder Hochdruckreiniger.

Vergewissern Sie sich, dass das Balance Board ausgeschaltet und das Ladekabel ausgesteckt ist, bevor Sie mit der Reinigung beginnen, anderenfalls setzen Sie sich der Gefahr eines Stromschlags aus bzw. könnte das Balance Board Schaden nehmen.



**Aufbewahrung**

Bewahren Sie das Balance Board an einem trockenen und kühlen Ort auf.

Nicht im Freien aufbewahren.

Wenn das Balance Board der Sonne, heißer oder kalter Umgebung ausgesetzt ist, wird besonders die Alterung der Kunststoffoberflächen beschleunigt und die Lebensdauer des Akkus verringert.

**Akku**

Ein gut gepflegter Akku kann selbst nach vielen Kilometern noch eine gute Leistung bringen. Laden Sie den Akku nach jeder Fahrt auf und vermeiden Sie es, den Akku "leer" zu fahren. Bitte beachten Sie, dass die Leistung des Akkus bei tiefen oder sehr hohen Temperaturen kontinuierlich abnimmt.

Wenn der Akku tiefentladen ist, sind die Zellen irreparabel beschädigt.

Schäden, die auf Grund von falscher Handhabung entstehen, sind nicht durch die Garantie gedeckt.

Das Entfernen oder Öffnen des Akkus ist untersagt.

**9. SPEZIFIKATIONEN & TECHNISCHE INFORMATIONEN****Technische Informationen**

<b>Artikelnummer</b>	BC-BB6521CB; BC-BB6521GD
<b>Motorleistung</b>	400W (2x200W)
<b>Akku</b>	4,0 Ah
<b>Optimale Betriebstemperatur</b>	10 – 30°C
<b>Steigfähigkeit</b>	15°
<b>Höchstgeschwindigkeit</b>	12 km/h
<b>Reichweite bei optimierter Nutzung</b>	10 km
<b>Input</b>	AC 100-240V/50-60Hz
<b>Reifen</b>	16,5 cm, Vollgummireifen
<b>Abmessungen</b>	595 x 190 x 180 mm
<b>Gewicht</b>	8,9 kg

**Kontaktadresse für weitere Informationen:**

Schuss Home Electronic GmbH  
Scheringgasse 3  
A-1140 Wien  
Tel: +43 (1) 97 0 21 – 544  
[www.becool.at](http://www.becool.at)  
FB-Nr: 236974 t / FB-Gericht: Wien

**Serviceline:**

DEC Digital-Electronic-Center Service GmbH  
Kelsenstraße 2  
1030 Wien  
Tel. 01/961 66 33  
Email: [office@decservice.at](mailto:office@decservice.at)

**Entsorgung und Recycling**

Das Symbol „durchgestrichene Mülltonne“ erfordert die separate Entsorgung von Elektro- und Elektronik-Altgeräten (WEEE). Elektrische und elektronische Geräte können gefährliche und umweltgefährdende Stoffe enthalten. Dieses Gerät nicht im unsortierten Hausmüll entsorgen. An einer ausgewiesenen Sammelstelle für Elektro- und Elektronik-Altgeräte entsorgen. Dadurch tragen Sie zum Schutz der Ressourcen und der Umwelt bei. Für weitere Information wenden Sie sich bitte an Ihren Händler oder die örtlichen Behörden.

**10. KONFORMITÄTSERKLÄRUNG**

Hiermit bestätigen wir, dass dieser Artikel den grundlegenden Anforderungen, Vorschriften und Richtlinien der EU entspricht.

Die ausführliche Konformitätserklärung können Sie jederzeit unter folgendem Link einsehen:

[www.becool.at/downloads](http://www.becool.at/downloads)

Irrtümer und technische Änderungen vorbehalten.  
[www.becool.at](http://www.becool.at)

## 11. GARANTIE

Mit diesem Qualitätsprodukt von BE COOL haben Sie eine Entscheidung für Innovation, Langlebigkeit und Zuverlässigkeit getroffen.

**Für dieses BE COOL Gerät gewähren wir folgende Garantiezeiten:**

- **Auf mechanische Teile → 2 Jahren ab Kaufdatum gültig in Österreich!**
- **Auf den Akku → 6 Monate ab Kaufdatum gültig in Österreich!**

Sollten in diesem Zeitraum wider Erwarten dennoch Servicearbeiten an Ihrem Gerät notwendig sein, garantieren wir Ihnen hiermit eine kostenlose Reparatur (Ersatzteile und Arbeitszeit) oder (nach Ermessen der Firma Schuss) das Produkt auszutauschen. Sollten weder Reparatur noch Tausch aus wirtschaftlichen Gründen möglich sein, behalten wir uns das Recht vor, eine Zeitwertgutschrift zu erstellen.

Bitte wenden Sie sich hierzu an Ihren Fachhändler oder direkt an uns. Wir weisen darauf hin, dass Reparaturarbeiten, die nicht durch unsere Vertragswerkstätten in Österreich vorgenommen worden sind, die Gültigkeit dieser Garantie sofort beenden.

Von dieser Garantie nicht umfasst sind:

- Bei nicht Ordnungsmäßiger Verwendung übernehmen wir keine Folgeschäden Reparatur oder Tausch von Teilen aufgrund üblicher Verschleißerscheinungen
- Schäden aufgrund Nichtbeachtung der Bedienungsanleitung
- Wasserschäden
- Geräte, die - auch nur teilweise - gewerblich genutzt werden
- durch äußeren Einfluss mechanisch beschädigte Geräte (Sturz, Stoß, Bruch, unsachgemäßer Gebrauch etc.) sowie Abnutzungserscheinungen ästhetischer Art.
- Geräte, die unsachgemäß behandelt wurden
- Schäden, die auf höhere Gewalt, Wasser, Blitzschlag, Überspannung zurückzuführen sind.
- Geräte, bei denen die Typenbezeichnung und/oder Seriennummer am Gerät geändert, gelöscht, unleserlich gemacht oder entfernt worden ist.
- Dienstleistungen außerhalb unserer Vertragswerkstätten, die Transportkosten zu einer Vertragswerkstatt oder an uns und retour sowie die damit verbundenen Risiken.
- Kompatibilitätsprobleme mit anderen Geräten, auch wenn diese vom Verkäufer stammen.

Wir weisen nachdrücklich darauf hin, dass innerhalb der Garantiezeit bei Bedienungsfehlern oder wenn kein Fehler festgestellt wurde ein Pauschalbetrag von € 60,- (indiziert Basis VPI 2015, Juni 2020) in Rechnung gestellt wird. Durch die Erbringung einer Garantieleistung (Reparatur oder Austausch des Gerätes) wird die absolut Garantiedauer von 2 Jahren ab Kaufdatum nicht verlängert.

Die 2 Jahres Garantie gilt nur gegen Vorlage des Kaufbelegs (muss Name und Anschrift des Händlers sowie die vollständige Gerätebezeichnung enthalten) und des dazugehörigen Garantiezertifikats, auf dem die Gerätetype sowie die Seriennummer zu vermerken sind! Ohne Vorlage des Garantiezertifikats gilt nur die gesetzliche Gewährleistung! Wir weisen ausdrücklich darauf hin, dass die gesetzlichen Gewährleistungsrechte durch diese Garantie nicht berührt werden und unvermindert fortbestehen.

Eine Schadenersatzpflicht seitens Schuss Home Electronic GmbH sowie deren Erfüllungsgehilfen besteht nur bei Vorliegen grober Fahrlässigkeit oder Vorsatz. Ausgeschlossen ist jedenfalls die Haftung für entgangenen Gewinn, erwartete, aber nicht eingetretene Ersparnisse, Folgeschäden und Schäden aus Ansprüchen Dritte. Schäden an oder für aufgezeichnete Daten sind immer aus der Schadenersatzpflicht ausgenommen.

Herzliche Gratulation zu Ihrer Wahl. Wir wünschen Ihnen viel Freude mit Ihrem BE COOL Gerät!

ANSCHRIFT  
BE COOL Vertrieb  
Schuss Home Electronic GmbH  
A-1140 Wien, Scheringgasse 3  
Tel.: +43 (0)1/ 970 21

**Typenbezeichnung:** .....

**Seriennummer:** .....

**Dieses Garantiezertifikat ist im Garantiefall gemeinsam mit dem Gerät dem Händler auszufolgen, bei dem Sie das Gerät gekauft haben!**

## TABLE OF CONTENTS

<b>1. Special safety instructions</b>	<b>20</b>
<b>2. General safety instructions</b>	<b>21-22</b>
<b>3. Note on deep discharge</b>	<b>23</b>
<b>4. Scope of delivery</b>	<b>23</b>
<b>5. Introduction</b>	<b>23</b>
5.1 Product description	24
5.2 Weight and speed restrictions	25
5.3 Range	25
<b>6. Commissioning</b>	<b>26</b>
6.1 Charging the battery	26
6.2 Tips for correct battery handling	27
6.3 Battery indicators	27
6.4 Calibration	28
6.5 Protective functions	28
<b>7. Riding with balance board</b>	<b>29</b>
7.1 Preparation	29
7.2 Clothing	29
7.3 Going up	29
7.4 Drive	30
7.5 Get off	30
7.6 Tips for correct driving	30-32
<b>9. Care and maintenance</b>	<b>32-33</b>
<b>10. Specifications &amp; technical information</b>	<b>33-34</b>
<b>11. Declaration of conformity</b>	<b>35</b>
<b>12. Warranty</b>	<b>35</b>

## 1. SPECIAL SAFETY INSTRUCTIONS

**PLEASE READ THE OPERATING INSTRUCTIONS CAREFULLY BEFORE OPERATING OR SERVICING YOUR BE COOL BALANCE BOARD. PROTECT YOURSELF AND OTHERS BY FOLLOWING THE SAFETY INSTRUCTIONS. FAILURE TO FOLLOW INSTRUCTIONS COULD RESULT IN PERSONAL INJURY AND/OR PROPERTY DAMAGE.**



The exclamation point within the triangle is intended to alert the user to the presence of important operating and/or maintenance (servicing) instructions in the literature accompanying the appliance. Please read the operating instructions carefully before using the device.

### WARNING!

To reduce the risk of electric shock, do not remove the case of this unit. There are no parts inside that can be repaired by the user. Therefore, do not attempt to repair or service internal parts yourself. Refer repairs to qualified service personnel.



### ATTENTION!

- The Balance Board **MUST NOT** be used in traffic!
- Riding the Balance Board must not endanger or obstruct other road users.
- Do not use for jumps or stunts!
- Do not use in wet, rainy or slippery conditions!
- Do not use under the influence of drugs or alcohol!
- Avoid paths with obstacles such as branches, rubbish or stones!
- Avoid steep inclines!
- Do not drive faster than recommended!
- Do not load the device more than permitted!



### ATTENTION!

Persons with impaired vision, balance, coordination, reflexes, muscles or bones **MUST NOT** use this vehicle!



### ATTENTION!

Children under the age of 10 are **NOT** allowed to use the device. Children from the age of 10 with a cycling licence and children up to the age of 12 accompanied by a supervisor who is at least 16 years old are allowed to use the Balance Board - however, detailed instructions on how to use the Balance Board in a safe manner must be provided beforehand, as well as a description of the existing dangers.

## 2. GENERAL SAFETY INSTRUCTIONS

- Carefully remove the packaging and make sure that the Balance Board is not damaged.
- Do not use the device if it shows visible signs of damage.
- Do not open or modify the Balance Board, otherwise the manufacturer's warranty will be voided and malfunctions may occur that could result in serious physical injury - even death.
- Only ride the Balance Board in places where riding is expressly permitted. Never use the Balance Board when you are overtired or unfocused. Always have presence of mind and recognize the dangerous situation early.
- We recommend the wearing of qualified and according to own experience necessary protective clothing such as helmet, hand and knee protectors, etc. as in comparable sports.
- Avoid sudden changes of direction - especially at high speeds.
- Drive on sight and always be ready to brake.
- Do not drive in bad weather such as snow, rain, hail, icy roads or in extreme heat - **DANGER OF CRASHING!**
- Do not use the board in an ambient temperature above 50°degrees and do not ride for too long in temperatures above 40°degrees.
- Do not drive near swimming pools or other large accumulations of water.
- Do not ride the Balance Board near to other motor vehicles, public roads and streets.
- Do not talk on the phone or text while driving. Drive attentively and be consciously aware of your surroundings: road conditions, people, objects, etc.
- Do not ride the balance board in places where there are many people. Ride with extreme consideration and pay attention to people and objects around you.
- Do not ride up and down steep hills (>15°). For gentle hills and terrain with slight bumps, it helps to bend the knees slightly while riding to absorb shocks and vibrations. This will help you maintain balance on slight bumps up to a certain intensity.
- Never attempt to ride with more than one person at a time. The Balance Board is only suitable for riding with a single person.
- Do not transport any objects while driving.
- Do not pick up the switched-on Balance Board from the floor, as a rotating wheel (despite automatic switch-off) could lead to injuries.
- Do not ride the Balance Board during pregnancy.
- Children and the elderly may only ride under the supervision of experienced and adult persons.
- Never get on or off the balance board with a jump. Do not attempt any stunts or tricks with the balance board.
- Never drive in the dark or in poorly lit areas.
- Do not exceed or fall below the specified weight limit (weight restriction) of the Balance Board.
- Avoid driving in dangerous places to prevent fire and explosion accidents caused by, for example: flammable gases, vapours, liquids, dust, fibres.
- Follow all national and local laws that apply to your area regarding the use of your balance board.

## BE COOL

- Do not let anyone ride the Balance Board who is not familiar with its handling and has not read the manual. The same guidelines apply to every user.
- Please check the Balance Board before each ride. If any parts are loose or damaged, or if there are any other abnormal operating conditions, the Balance Board must be put in order before it is operated.
- However, there is always a risk of injury from a fall, collision or loss of control.
- Also keep in mind that the motor or battery can be overloaded and cause „buckling“!
- If unusual noises or an alarm from the vehicle occur while driving, stop driving immediately.



**RIDING THE BALANCE BOARD IS AT YOUR OWN RISK AND RESPONSIBILITY.**

**NOT ALL HAZARDS THAT COULD LEAD TO INJURY OR EVEN DEATH CAN BE COVERED IN THIS MANUAL.**

## BE COOL

### 3. NOTE ON DEEP DISCHARGE

#### ATTENTION!

#### Note on deep discharge of the battery

The life and performance of a battery depends on its age, care and how often it has been used. Compared to other battery models, lithium-ion batteries have a very low self-discharge rate and therefore need to be charged periodically. Even if you do not use your Balance Board, the battery must be charged for at least 2 hours every 2 months, otherwise it will lose capacity. Regular charging protects the battery from deep discharge.

**Please note that a deeply discharged battery is irreparably damaged and must be replaced at the customer's expense. For this reason, the battery should never be completely discharged, even during operation!**

### 4. SCOPE OF DELIVERY

- BE COOL Balance-Board
- Charger
- Separate power cord for the charger
- User manual

### 5. INTRODUCTION

The BE COOL Balance Board is an intelligent fun sports device. This device is an intuitive, technologically advanced solution that enables locomotion with the help of a gyroscope and accelerometers, through weight transfer.

## 5.1 PRODUCT DESCRIPTION

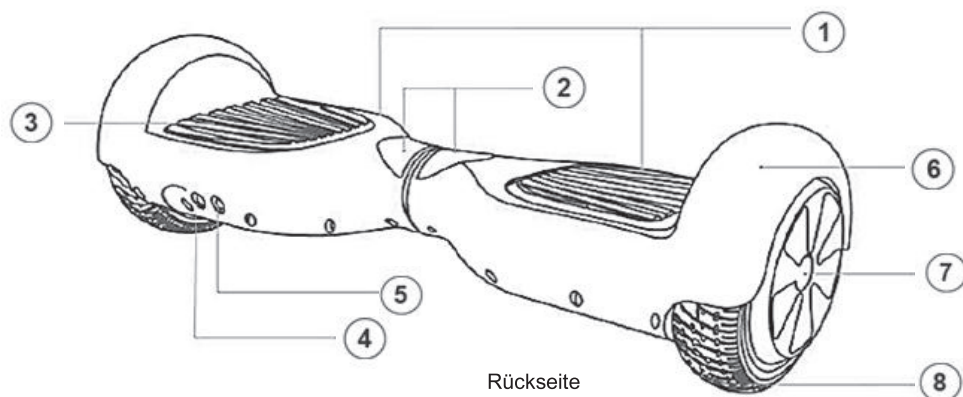

- |                             |                    |
|-----------------------------|--------------------|
| 1. LED lights (on front)    | 5. Charging socket |
| 2. Battery indicator lights | 6. Mudguard        |
| 3. Stands                   | 7. Wheels          |
| 4. ON/OFF switch            | 8. Tyres           |

## 5.2 WEIGHT AND SPEED RESTRICTIONS



### WARNING!

Please observe the weight and speed limits for your own safety. Never exceed or fall below the limits specified in this manual.

### Weight Limit:

Maximum weight: 100kg

Minimum weight: 30kg

### Speed limit:

Maximum speed in conventional operation: 12 km/h

### NOTE!

If you drive faster than 10 km/h, a warning signal will sound.

## 5.3 RANGE

Below are some factors that affect the range of the balance board.

**The terrain:** A smooth, flat surface will increase the range of the Balance Board, while a ride with incline and/or uneven surfaces will decrease the range.

**The weight:** The weight of the user affects the range. A person with a lower weight will achieve a higher range than a person with a higher weight.

**Speed and riding style:** Maintaining a moderate speed will have a positive effect on the Balance Board's range. Riding at high speed for an extended period of time, frequent starting, frequent stopping, frequent acceleration and deceleration, on the other hand, will reduce the range of the Balance Board.

### NOTE!

Depending on the situation, the Balance Board can cover a distance of 10km with a fully charged battery.

## 6. COMMISSIONING

### 6.1 CHARGING THE BATTERY

#### ATTENTION!

Fully charge the device before using it for the first time.



#### WARNING!

Charge the device after each ride to prevent deep discharge.

Please note the following when charging the Balance Board:

1. Make sure that the rated voltage of the Balance Board matches the local voltage ratings, otherwise the Balance Board may be damaged. (100V ~ 240V; 50-60Hz).
2. Plug the power cord into the charger and connect it to the mains the → light on the charger will illuminate GREEN
3. Before plugging the power cord into the Balance Board, make sure that the charging port on the bottom of the board is clean and, most importantly, dry, otherwise you may get an electric shock.
4. While the unit is turned off, plug the power cord into the charger socket the → light on the charger will turn RED indicating that the Balance Board is charging.
5. Once the battery is fully charged, the light on the charger will turn GREEN.
6. Then disconnect both the plug from the Balance Board and the power supply.

#### NOTE!

The average charging time battery is about 4 hours depending on the discharge of the battery.

During the charging process, the LED light on the Balance Board flashes red, when it is fully charged, the LED flashes green.



#### WARNING!

Avoid overcharging the battery, as it could overheat due to the permanent current charge and even explode in the worst case.



#### WARNING!

Charge the Balance Board only with the supplied charger and power cord.

## 6.2 TIPS FOR CORRECT BATTERY HANDLING

- Never remove the battery from the Balance Board.
- When you are not using the Balance Board, charge the battery for 2 hours at least every 2 months.
- It is best to store the battery at 7-15°C room temperature and in a dry environment, this reduces self-discharge.
- Never heat the battery or throw it into an open fire.
- Never dispose of the battery cells in the household waste.
- Never allow the battery contacts to come into contact with moisture.
- The best operating temperatures for the battery are between 10-30°C. Above and also below this, the power output deteriorates, this leads to a reduced range.
- Please note that in hot weather conditions, do not store the Balance Board in a parked car for extended periods of time. The heat could endanger the battery and cause a fire.

## 6.3 BATTERY INDICATORS

Please pay attention to the display on the Balance Board which shows the battery status:

- **LIGHTS GREEN Battery** → Battery power between 100% - 50%
- **BLINKS YELLOW** → Battery power between 50% - 15%
- **LIGHTS RED** → Battery power below 15%



#### WARNING!

As soon as the indicators light up red, stop driving immediately. The lack of electricity can lead to loss of balance and, as a result, accidents.

## 6.4 CALIBRATION

The Balance Board is delivered already correctly calibrated - however, it can happen that the Balance Board makes an asymmetrical impression after some time. The Balance Board then feels during the ride as if it does not implement the movement correctly.

This can be remedied by balancing the balance board as follows:

1. Place the device flat on the floor and align it parallel to the floor.
2. Press and hold the ON/OFF button until you hear a beep, followed by a repeating audible warning signal.
3. The board now calibrates itself.
4. Now switch off the instrument by pressing the ON/OFF button again to save the calibration.

## 6.5 PROTECTIVE FUNCTIONS

If a malfunction occurs during operation, the Balance Board will respond in a variety of ways, including stopping operation, alarm displays, and beeps.

These reactions and malfunctions can be the following:

- The alarm indicator lights up and a beep is heard:
  - o if the Balance Board is tilted more than 10 degrees forward or backward
  - o if you reach too high a speed
  - o when the battery level is too low
- The device switches off automatically after 15 seconds:
  - o when the battery is too weak and reaches a certain protection value
- The device switches off immediately:
  - o if the board is tilted more than 35 degrees forward or backward
  - o if the battery is excessively discharged for more than 15 seconds (such as during long uphill climbs)



### WARNING!

**As soon as the alarm indicator lights up or a signal tone sounds, we recommend:**

- **to reduce the speed**
- **to change the way of driving**
- **check the display of the battery**

**Do not ignore the alarm indicator or the beep, as the Balance Board may automatically shut down due to the protective function, and the sudden and abrupt stop could lead to accidents.**

## 7. RIDING WITH THE BALANCE BOARD

Please read the following instructions carefully before using the Balance Board:

### 7.1 PREPARATION

It is recommended that you take your first ride with a second person who can assist you with balancing. You should also ensure that there is plenty of space and that there are no obstacles in the way.

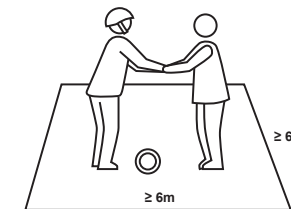

### 7.2 CLOTHING

When riding, wear comfortable casual or athletic clothing and sturdy, closed-toe shoes with flat heels, as well as a hard hat and protectors on your knees and elbows.

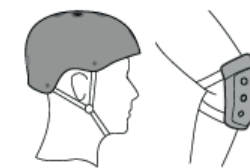

### 7.3 GOING UP

Place the Balance Board on a straight and level floor, making sure that the LED lights are facing forward. Press the ON/OFF button on the back, both battery indicators will now light up green.

Stand behind the balance board and ask your helper to stand in front of it.

First, step onto the surface with your strong foot and adjust the balance board so that you can easily step onto it with your other foot.

As soon as you place a foot on the stand surface, the respective LED light illuminates.

Make sure your feet are positioned correctly right when you climb on and avoid climbing unevenly on the balance board, as it can cause you to lose control and increase the risk of injury.



## BE COOL

**7.4 DRIVE**

**FORWARD RIDING:** Shift your weight forward.

**RIDING BACKWARD:** Shift your weight backward.

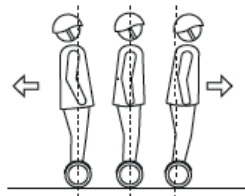

**RIGHT RIDE:** Shift your left foot forward.

**RIDING LEFT:** Shift your right foot forward.

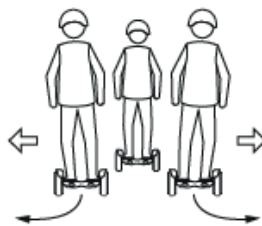
**7.5 GET OFF**

Before you get off the Balance Board, bring it to a complete stop. Always descend to the rear. Quickly remove one foot from the balance board and make sure it is firmly planted on the floor. Do not shift your weight to the foot that is still on the balance board as you may lose control. Then you can take the second foot off the balance board.

**7.6 TIPS FOR CORRECT DRIVING**

Avoid collisions of any kind to prevent falls and injuries.

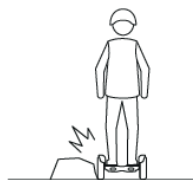

Adjust the speed to your riding ability. The initial speed should be max. between 3-5km/h. If it cannot be avoided and you have to drive over an obstacle, bend your knees when driving over it so that you do not lose your balance in the run-off zone.



## BE COOL

The Balance Board is water resistant but not waterproof - so avoid riding through puddles, on wet surfaces or in the rain.



When driving through obstacles, be careful not to hit your head.



When driving through doors, make sure that the Balance Board is not wider than the door. Also pay attention to door thresholds and the height of the door frame to avoid collisions.

Avoid driving on inclines or declines of more than 15°, as the Balance Board could otherwise lose stability.

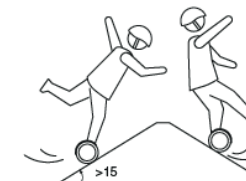

Avoid heavy acceleration or braking.



The operation by 2 persons or the transport of passengers is prohibited.

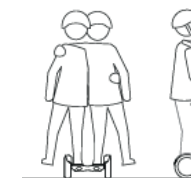

Avoid driving over steps or stairs.

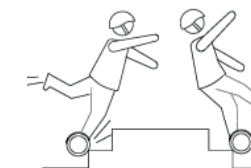



BE COOL

Abrupt pendulum movements are prohibited.



## 8. CARE AND MAINTENANCE

### Cleaning

Only use a soft and damp cloth for basic cleaning of the Balance Board. Dirt that cannot be removed in this way can be removed with a plastic polish or warm soapy water.

Never use alcohol, benzene, acetone or other corrosive and volatile chemical solvents that attack the plastic surface. These substances can damage the appearance and the outer structure. Never clean the Balance Board with a strong water jet or high-pressure cleaner.

Make sure that the Balance Board is turned off and the charging cable is unplugged before you start cleaning, otherwise you risk electric shock or damage to the Balance Board.

BE COOL

### Storage

Store the Balance Board in a dry and cool place.

Do not store outdoors.

Exposing the Balance Board to sun, hot or cold environment will especially accelerate the aging of the plastic surfaces and reduce the battery life.

### Battery

A well-maintained battery can continue to perform well even after many miles. Charge the battery after each ride and avoid driving the battery „empty“. Please note that the performance of the battery continuously decreases at low or very high temperatures.

If the battery is deeply discharged, the cells are irreparably damaged.

Damage caused by incorrect handling is not covered by the warranty.

Removing or opening the battery is prohibited.

## 9. SPECIFICATIONS & TECHNICAL INFORMATION

### Technical information

Item number	BC-BB6521CB; BC-BB6521GD
Engine power	400W (2x200W)
Battery	4.0 Ah
Optimum operating temperature	10 – 30°C
Climbability	15°
Maximum speed	12 km/h
Range with optimized use	10 km
Input	AC 100-240V/50-60Hz
Tyres	16,5cm, Solid rubber tyres
Dimensions	595 x 190 x 180 mm
Weight	8,9 kg

**Contact address for further information:**

Schuss Home Electronic GmbH  
 Scheringgasse 3  
 A-1140 Vienna  
 Tel: +43 (1) 97 0 21 - 544  
[www.becool.at](http://www.becool.at)  
 FB-No: 236974 t / FB-Court: Vienna

**Serviceline:**

DEC Digital-Electronic-Center Service GmbH  
 Kelsenstrasse 2  
 1030 Vienna  
 Tel. 01/961 66 33  
 Email: [office@decservice.at](mailto:office@decservice.at)

**Disposal and recycling**

The „crossed-out dustbin“ symbol requires the separate disposal of waste electrical and electronic equipment (WEEE). Electrical and electronic equipment may contain hazardous and environmentally dangerous substances. Do not dispose of this device in unsorted municipal waste. Dispose of it at a designated collection point for waste electrical and electronic equipment. By doing so, you will help to protect resources and the environment. For more information, please contact your dealer or local authorities.

**10. DECLARATION OF CONFORMITY**

We hereby confirm that this article complies with the basic requirements, regulations and directives of the EU.

You can view the detailed declaration of conformity at any time under the following link:

[www.becool.at/downloads](http://www.becool.at/downloads)

Errors and technical modifications excepted.  
[www.becool.at](http://www.becool.at)

**11. WARRANTY**

With this quality product from BE COOL you have made a decision for innovation, durability and reliability.

**We grant the following warranty periods for this BE COOL device:**

- **On mechanical parts** → 2 years from date of purchase valid in Austria!
- **On the battery** → 6 months from date of purchase valid in Austria!

If, contrary to expectations, service work should nevertheless be necessary on your device during this period, we hereby guarantee to repair it free of charge (spare parts and working time) or (at the discretion of Schuss) to exchange the product. Should neither repair nor exchange be possible for economic reasons, we reserve the right to issue a current value credit note.

Please contact your specialist dealer or us directly for this purpose. We would like to point out that repair work which has not been carried out by our authorised workshops in Austria will immediately terminate the validity of this warranty.

This warranty does not cover:

- In the case of improper use, we do not accept any liability for consequential damage Repair or replacement of parts due to normal wear and tear
- Damage due to non-observance of the operating instructions
- Water damage
- Equipment that is used - even only partially - for commercial purposes
- Equipment mechanically damaged by external influence (fall, impact, breakage, improper use, etc.) as well as wear and tear of an aesthetic nature.
- Devices that have been improperly handled
- Damage caused by force majeure, water, lightning, overvoltage.
- Devices where the type designation and/or serial number on the device has been changed, deleted, made illegible or removed.
- Services outside our authorised workshops, the transport costs to an authorised workshop or to us and back, as well as the associated risks.
- Compatibility issues with other devices, even if they are from the vendor.

We expressly point out that within the warranty period, a lump sum of € 60,- (indexed basis CPI 2015, June 2020) will be charged in case of operating errors or if no error was detected.

The provision of warranty service (repair or replacement of the device) does not extend the absolute warranty period of 2 years from the date of purchase.

The 2-year warranty is only valid on presentation of the purchase receipt (must contain the name and address of the dealer as well as the complete device designation) and the associated warranty certificate, on which the device type and serial number must be noted! Without presentation of the warranty certificate, only the statutory warranty applies! We expressly point out that the statutory warranty rights are not affected by this guarantee and continue to apply undiminished.

Schuss Home Electronic GmbH and its vicarious agents shall only be liable for damages in the event of gross negligence or intent. In any case, liability for lost profit, expected but not occurred savings, consequential damages and damages from third party claims is excluded. Damages to or for recorded data are always excluded from the liability for damages.

Congratulations on your choice. We wish you much pleasure with your BE COOL device!

ADDRESS **Type designation:** .....

BE COOL Distribution **Serialnumber:** .....

Schuss Home Electronic GmbH  
 A-1140 Vienna, Scheringgasse 3  
 Tel.: +43 (0)1/ 970 21

**In the event of a warranty claim, this warranty certificate must be handed over together with the device to the dealer from whom you purchased the device!**

**BE COOL**